

Plnoprůtokový magnetický filtr

model: FMXL40 – připojení 6/4"
 FMXL32 – připojení 5/4"



1. NÁVOD K POUŽITÍ A ÚDRŽBĚ

1.1. Hlavní informace

Tato příručka obsahuje informace o bezpečnosti, instalaci a údržbě. Uchovejte si prosím tento manuál pro případ, že byste se někdy k informacím potřebovali vrátit.

Záruka se nevztahuje na škody nebo vady způsobené:

- nesprávným používáním či špatným zacházením
- úpravami nebo neoprávněnými zásahy
- absencí pravidelné údržby či nesprávným zacházením
- náhodným poškozením
- nedodržením návodu k instalaci

VAROVÁNÍ: Pročtěte si prosím bezpečnostní pokyny v tomto dokumentu.

Tento filtr obsahuje silný magnet.

Po celou dobu instalace a údržby doporučujeme postupovat pečlivě a opatrně.

Neumisťujte magnetickou tyč na železné povrchy nebo do blízkosti železných předmětů.

1.2. Obsah balení

1x tělo magnetického filtru
 2x uzavírací kulový ventil 6/4" nebo 5/4"
 (podle modelu filtru)
 1x těsnění

1.3. Součásti magnetického filtru

1. odvzdušňovací ventil
2. objímka filtru
3. o-kroužek
4. magnetická tyč
5. kryt magnetu
6. kruhová svorka
7. nerezový filtr
8. o-kroužek
9. tělo magnetického filtru
10. kulové ventily
11. vypouštěcí ventily
12. gumové těsnění

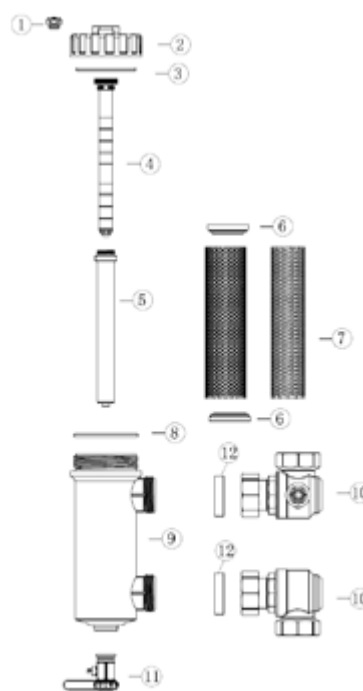

1.4. Pokyny k instalaci

Filtr smí instalovat pouze odborně způsobilá osoba, například kvalifikovaný servisní technik nebo instalatér.

1. Vyhledejte vhodné místo pro filtr, kde bude umožněn dostatečný přístup a servis (údržba). Doporučujeme použít vratnou trubku, ale neumísťujte filtr mezi kotel a přepadovou trubku v systémech s otevřenou ventilací.
2. Vypusťte a odtlakujte topný systém.
3. Označte trubku pomocí vhodného nástroje, abyste vyřízli označenou část a odstranili otřepy. Dva uzavírací kulové ventily lze instalovat ve směrech dle obrázku 2.2.
4. Nainstalujte uzavírací kulové ventily na přívodní a vratnou trubku.
5. Dostatečně silně našroubujte tělo filtru ke kulovým ventilům a ručně utáhněte převlečné matice (neutahujte příliš). Tělo filtru se musí instalovat svisle. Magnetická tyč tohoto filtru je odnímatelná.
6. Otevřete kulové ventily a zapněte topný systém.
7. Podle potřeby odvzdušněte pomocí horního odvzdušňovacího ventilu.

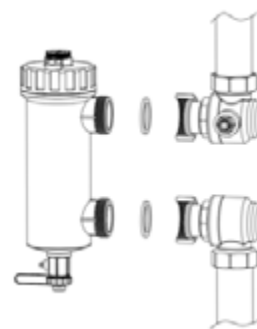

obrázek 2.1.



obrázek 2.2.

1.5. Pravidelný roční servis

Pro zachování optimální účinnosti doporučujeme každoroční čištění.

Doporučujeme čištění 2x za rok.

1. Vypněte topný systém a uzavřete oba kulové ventily (10). Připravte si vhodný nádobu na špinavou vodu.
2. Vyjměte magnetickou tyč (4) a vyčistěte ji vodou, poté otevřete vypouštěcí ventil (11) a odvzdušňovací ventil (1) a zachyťte špinavou vodu do nádoby.
3. Pomocí multifunkčního klíče odšroubujte a sejměte víčko filtru (2). Vyjměte nerezové sítko (7) a vyčistěte jej teplou (mýdlovou) vodou.
4. Znovu sestavte nerezové sítko (7), magnetickou tyč (4), objímku filtru (2), tělo filtru (9) a připojte filtr ke kulovým ventilům (10).
5. Otevřete kulové ventil a pro napuštění filtru a odvzdušnění podle potřeby.
6. Zavřete odvzdušňovací ventil (1). Zkontrolujte, zda nedochází k úniku.
7. Spusťte topný systém.

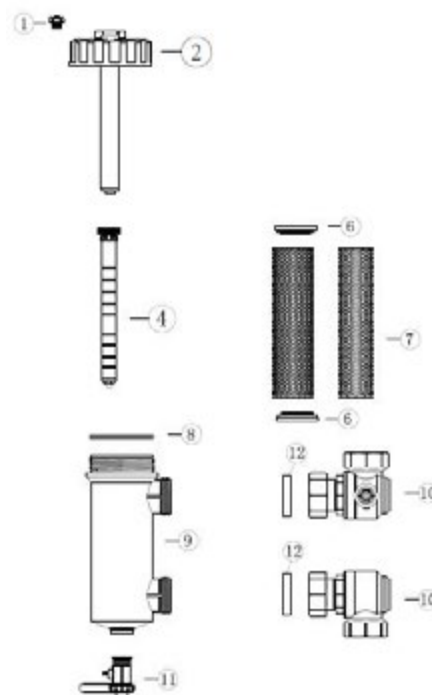

Vyroběné pro:

GC SKUPINA

www.gcskupina.cz

Výhradní distributor pro ČR:

Thermo-control CZ s.r.o.

A1 PARK Lelekovice

Hlavní 683/104, 664 31 Lelekovice

Plnoprietokový magnetický filter

model: FMXL40 – pripojenie 6/4"
 FMXL32 – pripojenie 5/4"



1. NÁVOD NA POUŽITIE A ÚDRŽBU

1.1. Hlavné informácie

Tento návod obsahuje informácie o bezpečnosti, inštalácii a údržbe. Uchovajte si ho, prosím, pre prípad, že by ste sa niekedy k informáciám potrebovali vrátiť.

Záruka sa nevzťahuje na škody alebo chyby spôsobené:

- nesprávnym používaním či zlým zaobchádzaním,
- úpravami alebo neoprávnenými zásahmi,
- absenciou pravidelnej údržby či nesprávnym zaobchádzaním,
- náhodným poškodením,
- nedodržaním návodu na inštaláciu.

UPOZORNENIE: Prečítajte si, prosím, bezpečnostné pokyny v tomto dokumente. Tento filter obsahuje silný magnet. Po celú dobu inštalácie a údržby odporúčame postupovať starostlivo a opatrne. Neumiestňujte magnetickú tyč na železné povrchy alebo do blízkosti železných predmetov.

1.2. Obsah balenia

- 1x telo magnetického filtra
- 2x uzatvárací guľový ventil 6/4 alebo 5/4*
 (*Podľa modelu filtra.)
- 1x tesnenie

1.3. Súčasti magnetického filtra

1. odvzdušňovací ventil
2. objímka filtra
3. o-krúžok
4. magnetická tyč
5. kryt magnetu
6. kruhová svorka
7. antikoro filter
8. o-krúžok
9. telo magnetického filtra
10. guľové ventily
11. vypúšťacie ventily
12. gumové tesnenie

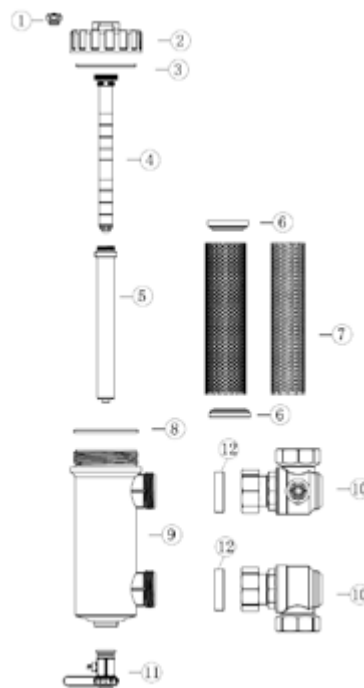

1.4. Pokyny na inštaláciu

Filter môže inštalovať len odborne spôsobilá osoba – napríklad kvalifikovaný servisný technik alebo inštalatér.

1. Vyhladať vhodné miesto pre filter – tam, kde bude umožnený dostatočný prístup aj pre servis (údržbu). Odporúčame použiť vratnú rúrku, ale neumiestňujte filter medzi kotol a prepádovú rúrku v otvorených systémoch.
2. Vypustíte vykurovací systém.
3. Označíte rúrku pomocou vhodného nástroja, aby ste vyrezali označenú časť a odstránili otrep. Dva uzatváracie guľové ventily možno inštalovať v smeroch podľa obrázku 2.2.
4. Nainštalujte uzatváracie guľové ventily na vstupnú a výstupnú rúrku filtra.
5. Dostatočne pevno naskrutkujte telo filtra ku guľovým ventilom a ručne utiahnite prevlečné matice (neťahujte príliš silno). Telo filtra sa musí inštalovať zvisle. Magnetická tyč tohto filtra je odnímateľná.
6. Otvorte guľové ventily a zapnite vykurovací systém.
7. Podľa potreby odvzdušnite pomocou horného odvzdušňovacieho ventilu.

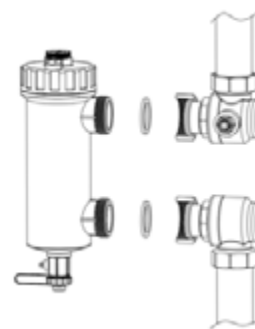

obrázok 2.1.



obrázok 2.2.

1.5. Pravidelný ročný servis

Pre zachovanie optimálnej účinnosti odporúčame každoročné čistenie.

Odporúčame čistenie 2x za rok.

1. Vypnite vykurovací systém a uzavrite oba guľové ventily (10). Pripravte si vhodnú nádobu na špinavú vodu.
2. Vytiahnite magnetickú tyč (4) a umyte ju vodou, potom otvorte vypúšťací ventil (11) a odvzdušňovací ventil (1) a zachyťte špinavú vodu do nádoby.
3. Pomocou multifunkčného kľúča odskrutkujte a odstráňte viečko filtra (2). Vytiahnite antikorové sitko (7) a vyčistite ho teplou (mydlovou) vodou.
4. Znovu zostavte antikorové sitko (7), magnetickú tyč (4), objímku filtra (2), telo filtra (9) a pripojte filter ku guľovým ventilom (10).
5. Otvorte guľový ventil pre napustenie filtra a odvzdušnite podľa potreby.
6. Zatvorte odvzdušňovací ventil (1). Skontrolujte, či nedochádza k úniku.
7. Spustite vykurovací systém.

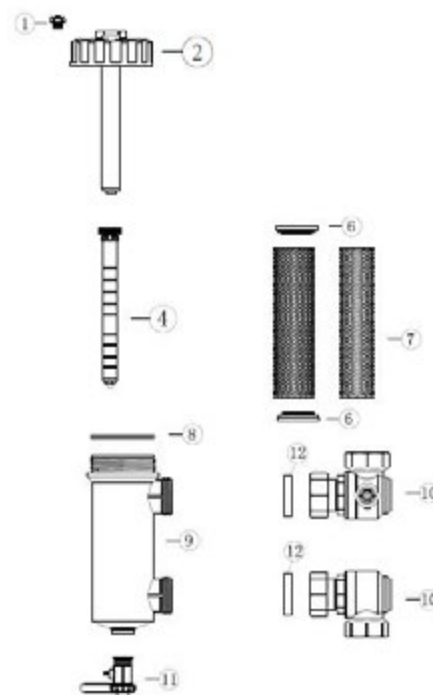

Vyrobené pro:

GC SKUPINA

www.gcskupina.cz

Výhradný distribútor pre SR:

Thermo-control SK s.r.o.

Stará Vajnorská 37, 831 04 Bratislava